

Tipy od ATE brzdových specialistů.

Správná montáž brzdových kotoučů.

Horká linka: +420 725 808 631

Problém:
Vibrace brzd!

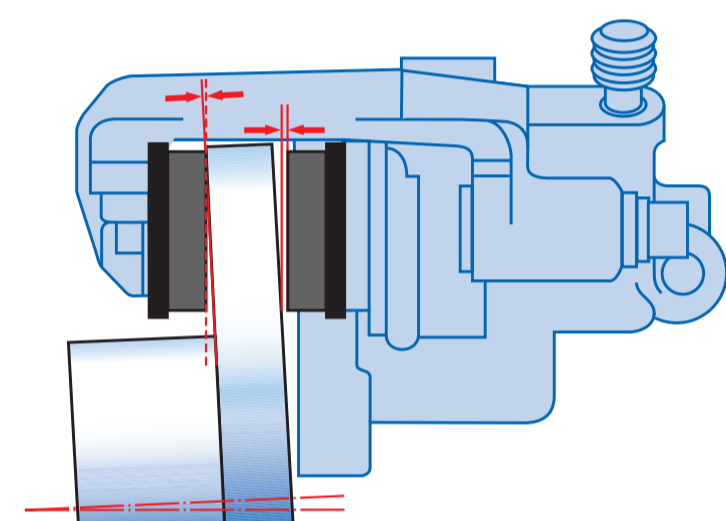

Bezpečnost a komfort ATE originálních brzdových kotoučů jsou zaručeny jen tehdy, pokud jsou dodrženy uvedené montážní podmínky. Nepříznivé vnější vlivy často vedou k nerovnoměrnému otáčení kotoučů, což v důsledku vede k jejich „vydření“ a následné „vibraci“ během brzdění.

Připravili jsme pro vás 8 rad, aby naše brzdové kotouče vždy bezchybně a spolehlivě fungovaly a nedocházelo k jejich nerovnoměrnému opotřebení a následným „vibracím“ během brzdění.



Tip č. 1: Kolo/pneumatika

- | Správné vyvážení.
- | Bez radiálního a bočního házení.
- | Zkontrolovat ráfky a vyvážení kol.
- | Utahovat jen předepsaným utahovacím momentem a ve správném pořadí.

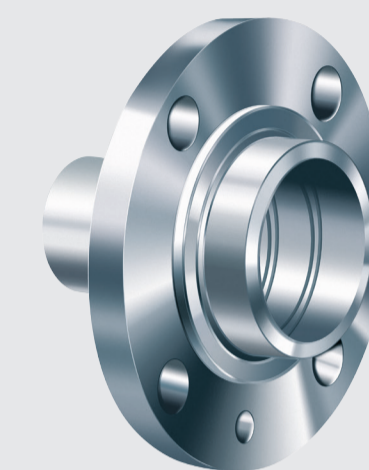

Tip č. 5: Náboj kola

- | Vyčistit plochu příruby, musí být kovově lesklá.
- | Nenanášet žádný tuk/pasty (např. měděnou pastu).
- | Plocha příruby nesmí být deformovaná ani poškozená.
- | Zkontrolovat házivost a rovinnost plochy příruby. Pozor! Házení náboje vede k cca dvojnásobně většímu házení kotouče.
- | Pokud jsou k dispozici, vyměňte i upevňovací šrouby brzdového kotouče.

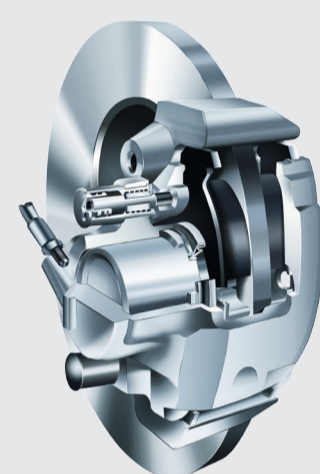

Tip č. 2: Brzdové třmen

- | Celkově dobrý stav.
- | V případě potřeby namazat vhodným mazacím tukem.
- | Prachovky nesmějí být poškozené.
- | Bezchybný chod pístku.
- | Vodicí prvky v pořádku (vodicí pouzdra, vodicí čepy a vodicí šachty).
- | Volný a plynulý chod nového brzdového obložení ve vedení třmenu/držáku.

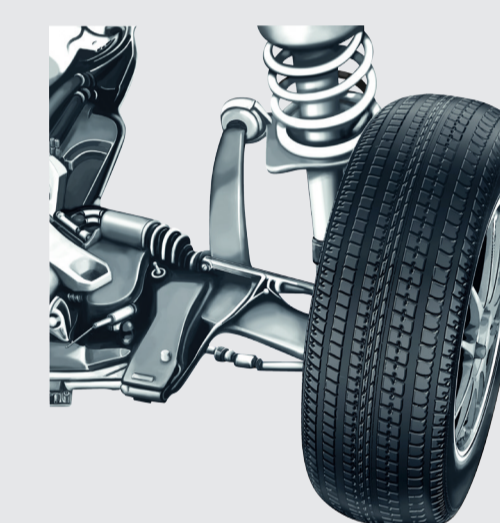

Tip č. 6: Zavěšení kol

- | Řídicí pouzdra/silentbloky nesmí být zpuchřelé/vytlučené.
- | Popřípadě vyměnit za modifikovaná provedení (novější stav vývoje).
- | Pryžová pouzdra stabilizátoru nesmí být zpuchřelá/vytlučená.
- | Tlumič pérování musí být vždy plně funkční.
- | Geometrie náprav musí odpovídat hodnotám daným výrobcem.



Tip č. 3: Brzdové destičky

- | Používat pouze nové ATE originální brzdové destičky nebo schválené obložení.
- | Příslušné brzdové destičky zvolit podle typu vozu a roku výroby.
- | U nových brzdových destiček během prvních 200 km jemně brzdit, vyvarujte se zbytečnému násilnému brzdění.

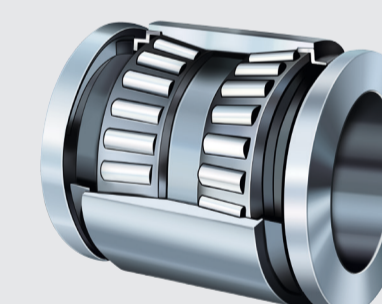

Tip č. 7: Ložisko kola

- | Zkontrolovat opotřebení nebo poškození.
- | Pokud je to možné, nastavit podle předpisů výrobce.
- | Popřípadě vyměnit.



Tip č. 4: Brzdové kotouče

- | Kotouče vždy měnit jen oba na jedné nápravě.
- | Nečistit brzdové kotouče s ochrannou vrstvou (dodržovat pokyny uvedené v příbalovém letáku).
- | U brzdových kotoučů bez ochranného nástřiku úplně odstranit antikorozi ochranu vhodným čistícím prostředkem.
- | Plocha příruby – podle provedení vnější nebo vnitřní – musí být čistá, bez otřepů a poškození.
- | Pokud je požadováno, dodržujte při montáži směr otáčení u ventilovaných kotoučů, neodstraňujte vyvažovací závaží.
- | Při výměně brzdových kotoučů montujte rovněž nové ATE originální brzdové destičky nebo schválené brzdové obložení vždy na celé nápravě.
- | U problémových vozidel upevněte brzdové kotouče na přírubu a utáhněte předepsaným utahovacím momentem. Pomocí úchytkoměru změřte stranovou házivost kotouče vždy 10 mm od vnějšího okraje třecí plochy.

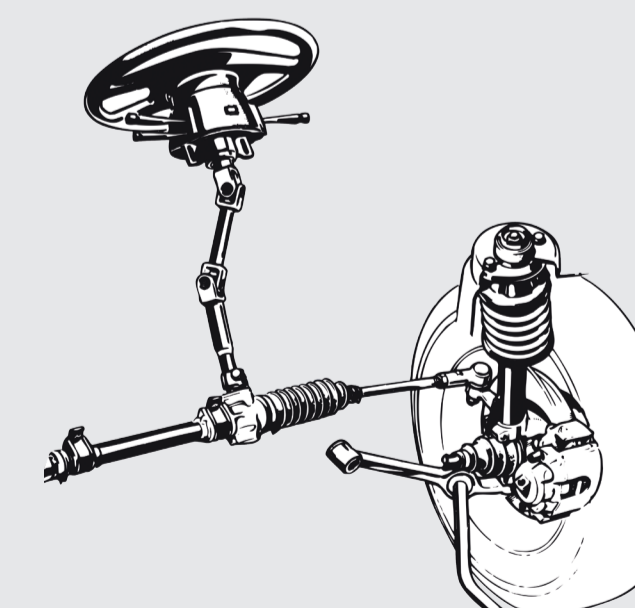

Tip č. 8: Díly řízení

- | Zkontrolovat opotřebení mechanismu řízení.
- | Axiální táhla nesmí mít vůle.
- | Tlumič řízení musí bezchybně fungovat.



Brakethrough Technology