

**Les tambours de frein ATE d'origine –  
qualité supérieure à tous les égards !**

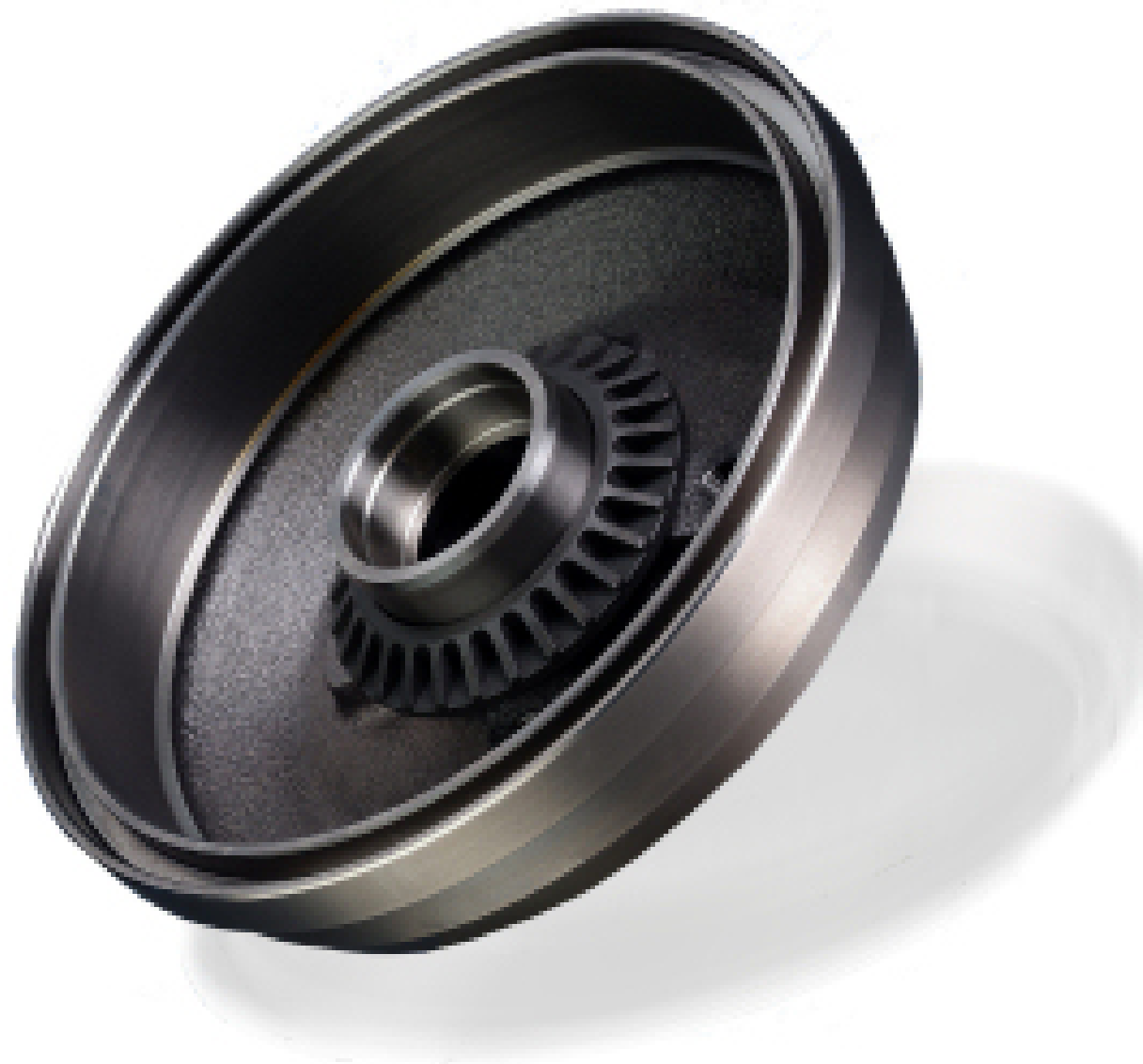

# Qualité ATE – La gamme de tambours de frein

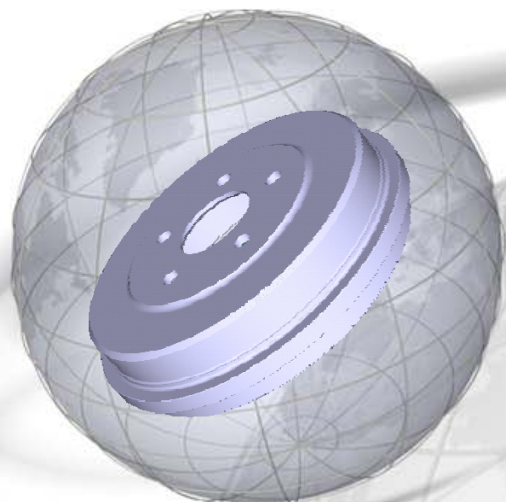

- ▶ **Forte couverture de la gamme**
- ▶ **Gamme de produits actuelle**
- ▶ **ATE va ajouter environ 20 nouveaux tambours en kit à sa gamme existante**

**Les kits contiennent : le tambour avec roulement de roue prémonté, en qualité de première monte, accessoires et instructions de montage.**

# Tambours de frein ATE d'origine – Vues

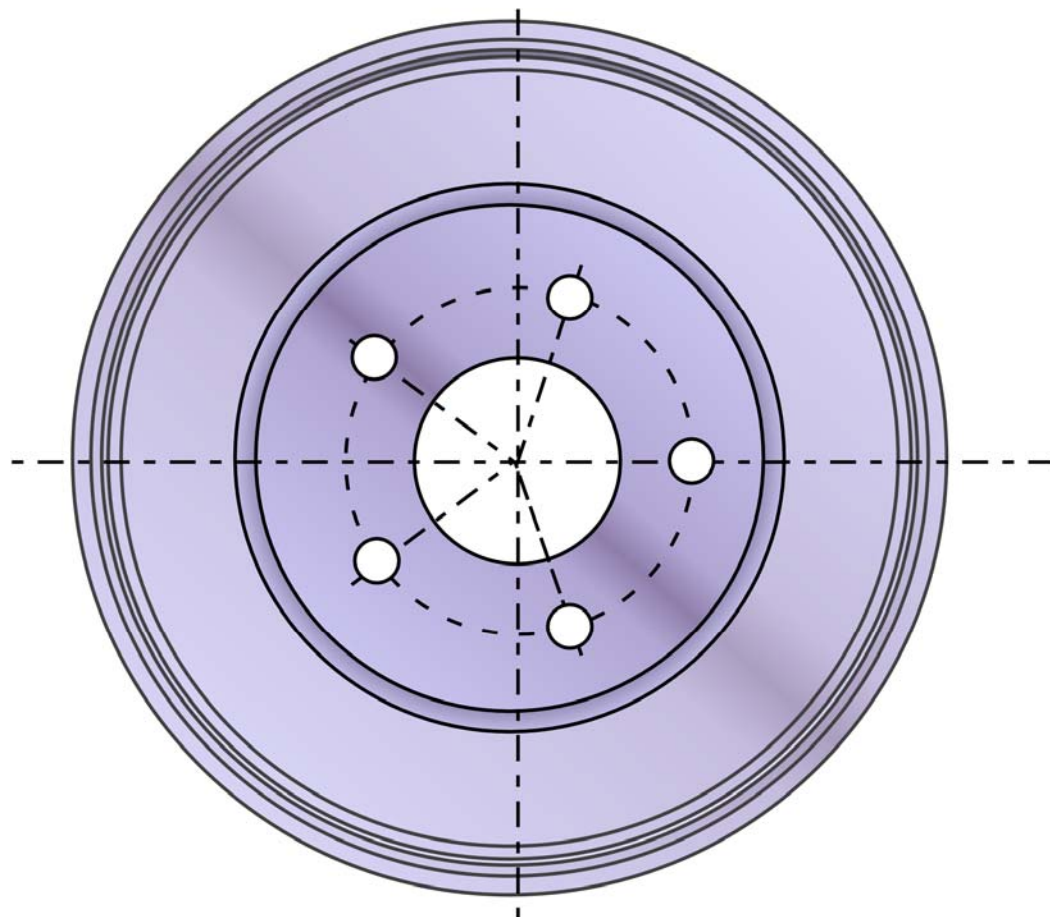

**Vue frontale**

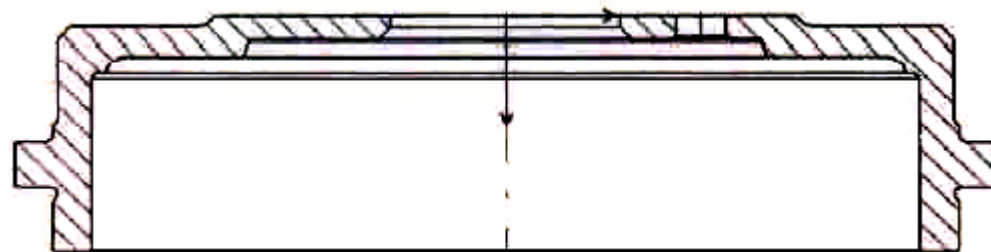

**Vue en coupe**

# Tambours de frein ATE – la qualité



- ▶ **Coefficients de frottement stables :**  
rugosité superficielle optimale des surfaces de frottement et bonne conductibilité thermique

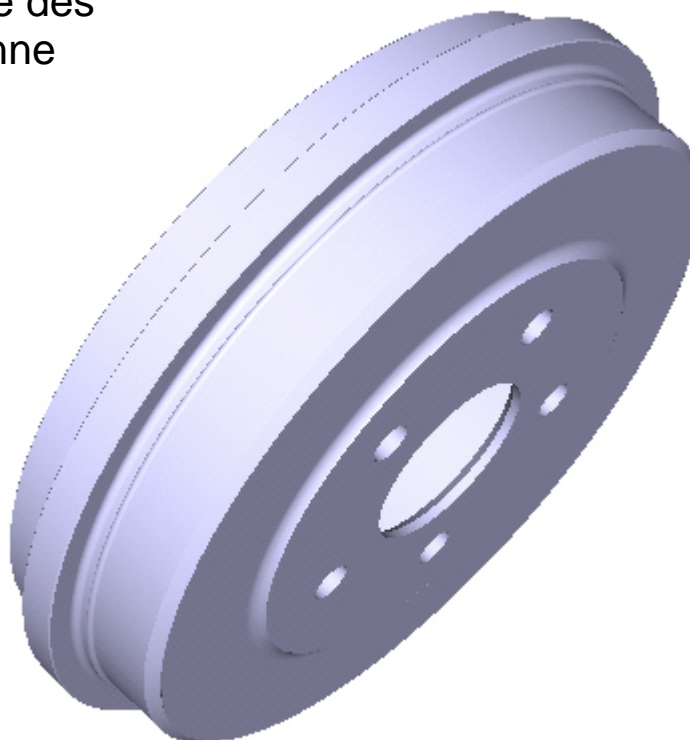

- ▶ **Matériau de grande qualité :**  
fonte grise de haute qualité à structure homogène

- ▶ **Grande précision de rond :**  
grâce à la stricte tolérance de forme (ovalisation max. 5/100 mm)

- ▶ **Les principales cotes fonctionnelles sont contrôlées à 100 % dans la production.**  
Cela inclus le diamètre de la surface de frottement, de la fixation à l'essieu, etc.

# Tambours de frein ATE – Montage et avantages



▶ Avec instructions de montage

▶ **Sécurité lors du montage :**  
pas d'arêtes vives, donc  
risque de blessures réduit

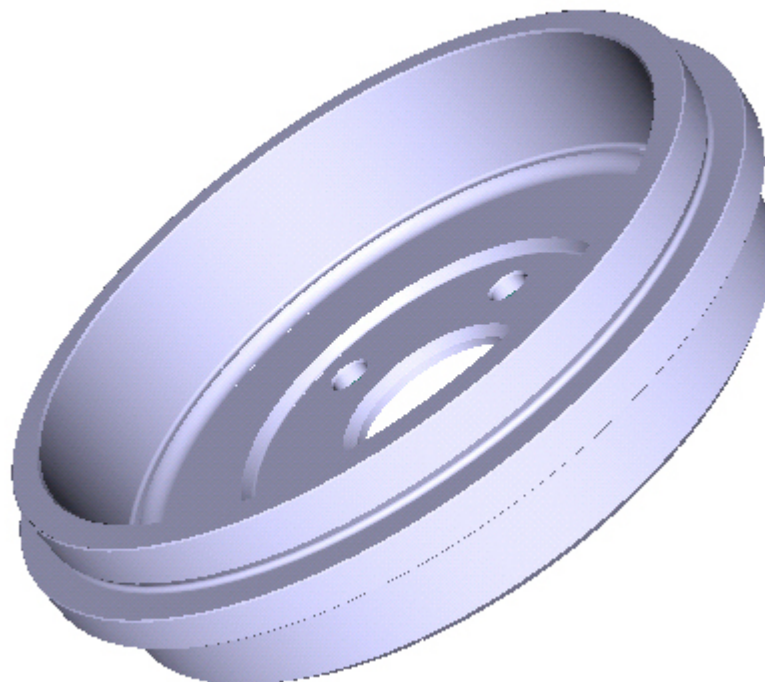

▶ Montage aisé



▶ **Identification claire et durable grâce à des marquages standardisés :**  
marque de fabrique, numéro de pièce,  
numéro de lot, date de fabrication (codés)

# Tambours de frein ATE – Les faits en un coup d’œil



- ▶ Qualité de marque ATE – profitez d’une expérience de longue date
- ▶ Stricte tolérance de forme et de position pour une grande précision
- ▶ Fonte grise de haute qualité à structure homogène
- ▶ Tambours usinés soigneusement, pas d’arêtes vives, donc risque de blessures réduit lors du montage.
- ▶ Marquage standardisé des produits, emballage de qualité, avec instructions de montage
- ▶ Forte couverture de la gamme, gamme de produits actuelle
- ▶ Prochain élargissement de la gamme avec quelques 20 tambours en kits ATE (comprenant tambour avec roulement de roue prémonté, en qualité de première monte, accessoires et instructions de montage)

